



AFABB-RN

Diretoria Executiva da AFABB-RN (Biênio 20/21)



Edvaldo Cabral
Vice-Pres. Adm. e Financeiro

Leonardo Câmara
Presidente

Jair Antunes
Vice-Pres. Social

ISOLAMENTO SOCIAL

2

NOVA DIRETORIA

8 e 9

BARES ANTIGOS

11

Apesar da quarentena, e ter as suas portas fechadas, a AFABB-RN continua atuante graças às opções tecnológicas.

Solenidade oficial de posse da nova Diretoria eleita para administrar a AFABB-RN no período 2020/2021.

A partir desta edição publicaremos uma coluna especial sobre bares e restaurantes que marcaram a história potiguar.

“O silêncio é a única resposta que devemos dar aos tolos, porque onde a ignorância fala, a inteligência não dá palpites.”

(Autor desconhecido)

A IMPORTÂNCIA DE UMA REVISTA

Há pouco mais de 20 anos, a Revista AFABB-RN é editada, com periodicidade bimestral e tiragem atual, aumentada de 1.500 para 2.000 exemplares. Durante a maior parte de sua existência, alcançou a totalidade dos aposentados e todas as unidades do BB no estado, prática que, a partir deste número, pretendemos retomar, além de sua inserção na Internet, possibilitando aos mais modernos a leitura digital.

A partir da presente edição, o número de páginas foi aumentado de 12 para 16 e conseguimos mais três anúncios, o que dá à Revista o caráter de auto sustentabilidade; Nossa pauta está mais diversificada, englobando, além dos assuntos de interesse específico dos associados e institucionais, conteúdos como a cultura, lazer, esportes, notícias de viagens, etc., procurando torná-la mais agradável para a leitura, mas estamos abertos à

sugestões de associados, para enriquecer nosso informativo.

A Revista AFABB-RN é integrada com todo o nosso sistema de comunicação digital, como o *Site*, o *Facebook*, *WhatsApp* e *E-mail*, pois, entendemos que é nossa função torná-la acessível a todos os tipos de leitores, de várias matizes e idades, procurando fazer com que nossa informação chegue a todos os rincões da terra potiguar e às coirmãs nos demais estados.

MESMO EM QUARENTENA, A AFABB-RN TRABALHA

A pandemia do Coronavírus é preocupante, porém a maior tragédia da humanidade são as guerras. Nas guerras desaparecem as garantias sociais, imperam as leis marciais, o abastecimento é comprometido, hospitais só de campanha, inexiste segurança, há toque de recolher, blecautes constantes, filhos são recrutados para frentes de batalha, muitas vezes a população é obrigada a abandonar a cidade, sem destino certo, sem levar seus bens. Curiosa ou compensatoriamente, após as guerras a humanidade experimenta um período de grandes progressos. Após a crise do Coronavirus retornaremos mais fortalecidos.

Assim como nas instituições coirmãs, as nossas atividades presenciais foram suspensas, contudo, todos os programas retornarão, e todos serão mantidas. Os Calendários Social, Administrativo e Financeiro serão cumpridos, apenas seus prazos estão prorrogados.

Apesar da quarentena a Diretoria da AFABB-RN está trabalhando em benefício da Associação e de seus associa-

dos: nós, diretores, reunimo-nos e tomamos decisões pela via telefônica ou através de videoconferências; estamos honrando todos os nossos compromissos; mantemos informados todos os associados através de nossas mídias; nossos grupos sociais específicos estão atuantes; a Revista não interrompeu a sua publicação e distribuição; temos tido contatos frequentes com a CliniCASSI; acompanhamos as decisões e novidades da PREVI, CASSI, BANCO DO BRASIL, COOPERFORTE, etc., e as repassamos; estamos atentos às determinações de autoridades médicas e constituídas neste momento de grave crise; mantemos intercâmbio com a Federação e coirmãs locais e nacionais; estamos zelando pelo patrimônio da Sede e sobretudo priorizando o bem-estar dos associados e colaboradores, pois integramos efetivamente um dos grupos de risco e muitos de nós com agravantes de doenças crônicas.

Historicamente temos sido mais fortes e vitoriosos porque somos unidos.



★ Filiada à FAABB ★

Av. Marechal Floriano Peixoto, 616
Tirol – Natal (RN) – CEP 59020-500
Telefones: (84) 3212.1331 / 3222.8642

Site: www.afabbn.com.br
E-mail: afabbn@afabbn.com.br
Facebook: www.facebook.com.br/AFABBRN

Atendimento: das 8h às 13h, de segunda a sexta.

DIRETORIA EXECUTIVA

PRESIDENTE
Leonardo José Câmara de Medeiros

VICE-PRESIDENTE ADMINISTRATIVO E FINANCEIRO
Edvaldo Cabral

VICE-PRESIDENTE SOCIAL
Jair Antunes de Lima

CONSELHO DELIBERATIVO
Mariberto Bezerra Dantas – Presidente

CONSELHO FISCAL
Herminio Sobrinho – Presidente

CONSULTORIA JURÍDICA
Satrio Ferreira de Carvalho Filho

REPRESENT. AFABB-RN NO CONSELHO DE USUÁRIOS CASSI RN
Mariberto Bezerra Dantas

DEPARTAMENTO DE COMUNICAÇÃO E MARKETING
Paulo Roberto Ribeiro Laguardia

ASSESSORIAS:
Administrativa – Francisco José Rodrigues de Carvalho
Financeira – Luis Paulo Araújo de Rubim Costa
Assistencial e Previdenciária – Raimundo Pantoja Duarte

CONSELHO EDITORIAL
Leonardo José Câmara de Medeiros
Jair Antunes de Lima
Paulo Roberto Ribeiro Laguardia
Gil Feitoza

PROJETO GRÁFICO E DIAGRAMAÇÃO
Flávio Menotti – menotti732@hotmail.com

IMPRESSÃO
UniGráfica – www.unigraficanatal.com.br

TIRAGEM: 2.200 exemplares

Os artigos assinados são de responsabilidade dos autores e não expressam, necessariamente, a opinião da Associação.



BOAS VINDAS

A AFABB-RN inicia uma nova etapa, um novo tempo. Pela primeira vez em uma eleição para eleger sua diretoria, houve disputa entre duas chapas. Isso foi de extrema importância para nossa Associação, porque confere mais legitimidade ao pleito. Foram vários meses de trabalho árduo, em que atravessamos vários desafios relacionados à campanha, muitos deles, inclusive, do conhecimento dos associados. O resultado da votação nos deixou com o sentimento de gratidão e ainda mais responsabilidade na condução dos destinos da AFABB-RN. O lema da nossa campanha, "UNIÃO E TRABALHO", com certeza, será sempre o NORTE da nossa administração.

Procuraremos trabalhar pensando no bem-estar dos associados, sem distinção, bem como no crescimento da Associação. Destaco que, no passado, a AFABB-RN foi eleita a melhor Associação do Brasil, durante as gestões de dois ex-presidentes: Edmundo Eugênio e Jair Antunes, os quais, aliás, integram a nossa equipe. Esse título muito me honra, tendo em vista que tive a oportunidade de contribuir, fazendo parte das duas administrações, e, por isso, assumo o com



LEONARDO JOSÉ CÂMARA DE MEDEIROS
Presidente da AFABB-RN

promisso de buscar o resgate daquele *status*, juntamente com toda a diretoria eleita.

Vamos trabalhar dentro do orçamento, com muita responsabilidade, e sem aventuras. Otimizaremos a comunicação e relacionamento com os associados no sentido de mantê-los atualizados sobre questões pertinentes à PREVI, CASSI, Banco do Brasil e demais entidades parceiras e coirmãs. Implementaremos novas atividades, novos cursos, daremos um incremento na parte cultural e social. Isso se traduz em festas, viagens, exposições, mostra de artes, apresentações de nossos talentos, bem como todo tipo de atividade que venha a contribuir para o crescimento da nossa Associação.

01 A 13 DE ABRIL



TURQUIA

04 A 13 DE JUNHO

PERU

18 A 29 DE MAIO

POLÔNIA

01 A 05 DE JULHO

FOZ DO IGUAÇU

07 A 11 DE DEZEMBRO



GRAMADO

 @ampliarviagens
 (84) 99974-5306

ELEIÇÕES CASSI 2020



Com 20.520 votos, a **Chapa 6** foi a vencedora das Eleições CASSI 2020 para a Diretoria de Planos de Saúde e Relacionamento com Clientes e os membros dos Conselhos Deliberativo. A **Chapa 55** ganhou a eleição para o Conselho Fiscal com 18.418 votos registrados.

Foram registrados 9.631 votos em branco e 16.460 votos nulos na soma das duas votações.

Todos os eleitos tomam posse no dia 1º de junho e têm à frente um mandato de quatro anos de duração.

As chapas 6 e 55 foram as vencedoras das Eleições CASSI 2020. Com o resultado, foram eleitos os seguintes candidatos:

DIRETORIA DE PLANOS DE SAÚDE E RELACIONAMENTO COM CLIENTES

Carlos Emílio Flesch

CONSELHO DELIBERATIVO

Titular: Jair Antônio Pegorim Miller

Suplente: Maryalba de Nazaré Monteiro de Oliveira

Titular: Rejane Aparecida Rodrigues Zanello

Suplente: Sérgio Ricardo Menezes da Rocha (Serginho)

CONSELHO FISCAL

Titular: Hamilton Omar Biscalquini

Suplente: Fernanda Bispo de Souza

Titular: Antônio Roberto Andretta

Suplente: Maria da Conceição Spohr

Fonte: site da CASSI: www.cassi.com.br

COOPERFORTE DISTRIBUI SOBRAS



Em Assembleia Geral Ordinária, realizada em 5/4/2020, foi aprovada a distribuição de R\$ 54,6 milhões, referentes às sobras do exercício de 2019, para os associados que realizaram ou mantiveram operações de crédito ou investimentos ao longo daquele período.

As sobras creditadas aos associados, observando os critérios a seguir, estão disponíveis para consulta EXCLUSIVAMENTE pelos canais digitais, tendo em vista as condições extraordinárias em que estamos operando, em razão da pandemia do novo Coronavírus.

Com essa distribuição de sobras, a rentabilidade dos investimentos da COOPERFORTE, em 2019, foi de 7,79% ao ano, equivalente a 130,70% do CDI no período, mesmo patamar observado em 2018, o que mantém os produtos de investimentos da COOPERFORTE entre os mais atrativos do mercado. Para os tomadores de empréstimos, o recebimento das sobras significa a devolução de parte dos juros pagos em 2019, que corresponde à redução de 1,65 pontos percentuais na taxa anual efetivamente paga.

Consulte suas sobras no App COOPERFORTE ou no autoatendimento.cf.coop.br

1. insira seu CPF e senha. Se for o primeiro acesso, preencha os dados e crie sua senha, com rapidez e segurança;
2. no menu principal, acesse SOBRAS e selecione o Ano de Distribuição – 2020;
3. consulte seu EXTRATO DE SOBRAS e realize as operações desejadas, se o caso.

Fonte: site da COOPERFORTE:
<https://wsportal.cf.coop.br>

O Sr. RONALDO ANTUNES DE OLIVEIRA é o Delegado Seccional da COOPERFORTE nos estados do RN e PB. Atende pelos telefones: celular (84) 98864-8300; e escritório (84) 3201-1909.

COMO QUITAR DÉBITOS SEM SAIR DE CASA

Em tempos de **isolamento social**, por causa da pandemia do novo Coronavírus, a ida ao banco pode se tornar um grande desafio para quem está acostumado a fazer o pagamento das contas na agência bancária.

Mas não é necessário sair de casa para quitar as contas, pois há alternativas simples que podem ser feitas por quem não tem hábito de usar meios remotos. Em qualquer momento do dia o usuário consegue verificar saldo bancário, pagar conta, conversar com amigos no Brasil ou no exterior.

Por meio de **Apps** podemos chamar um táxi ou Uber, pedir uma refeição, baixar músicas e assistir a vídeos e um sem número de atividades corriqueiras.

A administração pública também se vale dos aplicativos para aproximá-la da população. Os cidadãos podem acessar a diversos serviços, como

pontos da CNH, multas por veículos, horários e itinerários de ônibus, dados do Diário Oficial, entre outros.

MAS O QUE SÃO APPS?

A sigla **App** vem do Inglês, *Applications*, recurso tecnológico criado para aplicações nos *smartphones* (equivalente aos programas de computadores). Esses celulares inteligentes além de conseguir conectar pessoas através de sua função primária, que é realizar uma ligação, conseguem conectar várias pessoas através dos inúmeros **Apps** disponíveis no mercado. Além disso, o usuário consegue realizar tarefas as quais antes precisava se deslocar para resolvê-las.

Os **aplicativos** estão cada vez mais presentes na rotina das pessoas, modificando nossos hábitos e tornando a vida mais prática. Podemos, de forma imediata, ler os jornais preferi-

dos, acompanhar a Bolsa de Valores, publicar fotos e *status*, ler e responder *E-mails*, jogar, enviar arquivos, etc.

Atualmente existem inúmeras categorias de **Apps**, específicos para diversas áreas, tais como: bancária, saúde, compras, notícias, *fitness*, conferências, livros, vídeos, músicas, jogos, dentre outros.

O *Whatsapp*, por exemplo, inicialmente um **App** criado para conversas entre amigos e familiares, é hoje utilizado até como ferramenta de trabalho.

Mas, atenção, não baixe indistintamente em seu celular aplicativos desnecessários, pois sobrecarregará e travará o funcionamento do aparelho.

Além dos **Apps** há também outras alternativas como o pagamento de contas por **telefone**. Para tanto disque no número no verso do cartão do banco e preste as informações que serão solicitadas pelo atendente.

SUGESTÕES DE APPS INDISPENSÁVEIS PARA O NOSSO DIA-A-DIA:

– BANCO DO BRASIL – Principais Funcionalidades do App:

Consulta de Saldo e Extrato – Pagamentos – Transferências – Investimentos – Recargas de Celular – Desbloqueio de Cartão – Etc.

– PREVI – Principais Funcionalidades do App:

Autoatendimento – Notícias – Cenários Econômicos – Resultado Previ – Clube de Benefícios – Dúvidas Frequentes sobre o Plano 1 e o Previ Futuro – Contatos pelo (Fale Conosco) ou por Telefone – Participar de Votações.

– CASSI – Principais Funcionalidades do App:

Busca de Médicos, Laboratórios, Clínicas e Hospitais Credenciados – Dicas sobre Saúde – Notícias da Área Médica – Contatos, Endereços e Horários de Atendimento – Esclarecimentos – Participar de Votações.

A AFABB-RN oferece cursos de Informática específicos para celulares, abrangendo aplicativos, segurança contra hackers e vírus, downloads, manuseios, atualizações, etc., ministrados pelo Prof. Flávio Menotti.

VEJA ALGUNS DOS CONTATOS TELEFÔNICOS ÚTEIS:



AFABB-RN realiza Semana da Mulher



Demonstração de Pilates



Coral 'Vozes do Sol'



Elas por Elas

O Dia Internacional da Mulher é comemorado no dia 08 de Março desde o ano de 1975, data instituída pela ONU. Atualmente, é comemorado em mais de 100 países como um dia para lembrar os protestos por direitos e para exaltar a celebração feminina.

A AFABB-RN sempre buscando homenagear todas as suas associadas e parceiras preparou uma semana toda dedicada a elas.

Foi realizada uma exposição de telas, obras de arte e artesanato produzidos por mulheres ou que abordassem o tema

“O Ser Mulher”, com entrada gratuita; a exposição foi um sucesso, superando a expectativa em número de presentes.

A semana foi concluída com um evento comemorativo realizado na manhã de sexta-feira (06). A abertura ficou sob a responsabilidade do Coral “Vozes do Sol”, que preparou uma apresentação toda especial homenageando a Mulher, com repertório exclusivo.

A associada Edna Marques e o sócio José Francisco saudaram as mulheres, recitando poema e contos.

AAFABB-RN trouxe o Fisioterapeu-

ta Victor, que fez uma explanação sobre Pilates Solo, com demonstração da modalidade, que fará parte da grade de cursos ofertados pela Associação (depois de encerrada a quarentena e passados os riscos do novo Coronavírus), nos horários de segundas e quintas-feiras, às 14h e de terças e quintas-feiras, às 15h.

Todas as mulheres receberam um botão de rosa em homenagem ao seu dia e participaram de sorteio de brindes. O evento foi finalizado com um delicioso café da manhã.



INSS ADIANTARÁ 50% DO 13º EM ABRIL

A PREVI antecipará o abono aos assistidos que recebem o benefício INSS na folha da Entidade.

Como medida para conter os danos econômicos causados pelo novo Coronavírus, o governo decidiu antecipar para abril o pagamento de 50% do 13º salário de aposentados e pensionistas do INSS, o que representará injeção R\$ 23 bilhões na economia. Outra medida será a suspensão da prova de vida dos beneficiários do INSS por 120 dias.

Aposentados e pensionistas que recebem o benefício do INSS pela folha de pagamentos da PREVI receberão antecipadamente 50% do 13º do INSS em abril, valor que será creditado no dia 20 de abril de 2020, conjuntamente com o adiantamento de 50% do 13º do pagamento da folha da PREVI.

RECEITA PRORROGA PRAZO DE ENTREGA DA DECLARAÇÃO DO IR

A Receita Federal anunciou a prorrogação para 30 de junho do prazo final para a entrega das declarações do imposto de renda das pessoas físicas, referentes ao ano-base 2019.

O prazo inicial era 30 de abril. A decisão visa evitar aglomerações e incentivar os contribuintes a cumprirem a quarentena, como medida de combate ao novo Coronavírus, impedindo o deslocamento para pegar documentos.

Para evitar comparecer até as unidades da Receita, de instituições bancárias e escritórios de contabilidade, o contribuinte pode retirar os seus demonstrativos de IR diretamente nos serviços de autoatendimento dos sites das instituições pagadoras (Banco do Brasil, Previ, Cassi, Cooperforte, etc.) e enviá-las, via internet, ao responsável pelo preenchimento da sua Declaração. Não deixe para a última hora! Aproveite o confinamento e o tempo disponível para concluir a sua Declaração.

Seu melhor amigo merece a melhor despedida.



COMO O SERVIÇO FUNCIONA?



Adquira o nosso produto com um dos nossos consultores autorizados ou em lojas parceiras



Ligue para nossa Central de Atendimento e informe o PIN do seu cartão



Enviamos um veículo para buscar o seu bichinho*



A cremação é realizada no Vila Pet, com todo o cuidado e atenção especial



Entregamos as cinzas e o certificado de cremação

Ligue e saiba mais:

4002.2535 0800 924 2535
(capitais e regiões metropolitanas) — (demais localidades)

84 9 8856.1536



VilaPet

UM PRODUTO:



MORADA DA PAZ

EMPRESAS



GRUPO VILA
Desde 1968

*Apenas para Região metropolitana das cidades de Natal/RN, Recife/PE mediante disponibilidade.

POSSE DA DIRETORIA DA AFA



A Associação dos Funcionários Aposentados e Pensionistas do Banco do Brasil no Rio Grande do Norte – AFABB-RN, a partir de 10 de janeiro do corrente ano, está sob nova gestão.

A cerimônia de posse da nova Diretoria eleita para o biênio 2020/2021 foi realizada no Auditório da Associação, tendo o Sr. José Francisco como cerimonialista. O Presidente do Conselho Deliberativo vigente, Sr. Jair Antunes de Lima, de acordo com as atribuições estatutárias, empossou o novo Presidente do Conselho Deliberativo, Sr. Mariberto Bezerra Dantas, que agora investido do cargo deu posse, em continuidade, aos demais membros da diretoria.

A Diretoria Executiva ficou assim constituída: Leonardo José Câmara de Medeiros, Presidente; Edvaldo Cabral, Vice-Presidente Administrativo e Financeiro; e Jair Antunes de Lima, Vice-Presidente Social. Foram escolhidos entre os respectivos conselheiros: Mariberto Bezerra Dantas, Presidente do Conselho Deliberativo; e Hermínio Sobrinho, Presidente do Conselho Fiscal.

A solenidade contou com a presença



BB-RN BIÊNIO 2020/2021

de associados, coirmãs, parceiros e representantes de instituições de grande representatividade no estado e também nacionais, que dessa forma, prestigiaram os recém-empossados e a AFABB-RN.

Dentre os convidados o Sr. Gustavo Arruda, Superintendente do Banco do Brasil no RN; o Sr. Clenildo, AJURE-BB; a Srta. Cristiane Reis Santos, Gerente Regional da CASSI no RN; Sr. Haroldo Vilar Ribeiro Dantas, Presidente da AABB-Natal; Sr. Ronaldo Antunes de Oliveira, Delegado Seccional da COOPERFORTE no RN e PB e Representante Estadual da AAFBB em nosso estado.

O novo Presidente da AFABB-RN, Leonardo J. C. de Medeiros, em seu discurso de posse agradeceu a confiança de todos e ressaltou a responsabilidade pela expressiva votação recebida na eleição realizada, reafirmando as propostas de campanha e o compromisso em cumpri-las. Em seguida, os presentes foram convidados a degustar um delicioso coquetel no Salão Principal da Associação.



Hippie Drive-In

O escritor, memorialista, pesquisador, folclorista e boêmio Gutemberg Costa, publicou, em junho de 2019 o Breviário Etilico, Gastronômico e Sentimental da Cidade do Natal, abrangendo o período de 1975 a 2019, no qual conta histórias, relata causos e nomeia personalidades que enriqueceram nossa cultura etílica e, porque não dizer, nosso folclore, com a memória de muitos bares, alguns dos quais não mais existem.

Em cada edição de nossa revista, publicaremos a história de um bar e sua importância para a vida noturna da cidade. Começaremos pelo HIPPIE DRIVE-IN. Fala Gutemberg:

BARES DE NATAL



1 - HIPPIE DRIVE-IN

Saudoso ponto boêmio de Capim Macio, na estrada para Ponta Negra. Ambiente amplo, com árvores frondosas, parque infantil e até zoológico. Um atração diferenciada para os natalenses e turistas daquele tempo. Inovou e funcionou entre 1968 e 1974. O Bar tinha bebidas importadas como

diferencial dos outros. Seu proprietário era o professor Luiz Carlos Abbot Galvão.

O amigo Temístocles Amador dá uma verdadeira aula de história boêmia por onde comercializou, incluindo o referido e famoso ponto, com velhas fotografias guardadas em seu baú. Com mais de 50 anos administrando bares antigos de Natal, por onde passou desde os 15, foi um constante consultor para acoplar este quebra-cabeça. O jornal Tribuna do Norte, de 25.08.18, publicou uma reportagem/homenagem ao citado amigo, feita pelo jornalista Ramon Ribeiro, com a seguinte chamada: Minha área: 50 anos de balcão de bar.

Recordo-me, ainda, como se fosse hoje, de ter acompanhado minha irmã mais velha Socorro Costa e seu marido José Pereira (Zito), em duas oportunidades, quando ainda adolescente, para ver os animais do zoológico e o parque. O casal citado era noivo e eu, aquele irmão tipo pastorador... (1973-1974).

Os irreverentes hippies andando em paz nas ruas, apesar da ditadura... e o genial Raul Seixas, cantando alegremente que havia comprado um Corcel 73."

PREVI: associados podem suspender parcelas do Empréstimo Simples.

A partir de 22/4 os associados poderão optar para suspender as prestações de Empréstimo Simples pelo autoatendimento do site da PREVI. A medida, aprovada pela Diretoria Executiva tem como objetivo ajudar na preservação do fluxo de caixa dos associados, tanto do Plano 1 quanto do Previ Futuro, e atenuar possíveis impactos negativos que os participantes e seus familiares possam sofrer no

orçamento devido à pandemia do novo Coronavírus.

É importante analisar se a opção pela suspensão é realmente necessária. Vale lembrar que, quando ocorre a interrupção do pagamento de prestações, o saldo fica desequilibrado, já que continua a ser corrigido sem que haja amortização de prestação.

Com isso, para as operações "em ser" contratadas até 20/1/2015, que

tem suas prestações reajustadas pelo INPC acumulado independente do saldo devedor, pode ser gerado um resíduo ao final do prazo contratado. Esse valor poderá ser refinanciado em, no máximo, seis meses.

Já para as operações "em ser" contratadas a partir de 21/1/2015, pode ocorrer um aumento significativo no valor da prestação, que é recalculada a cada aniversário do contrato.



ASSOCIAÇÃO DOS FUNCIONÁRIOS APOSENTADOS E PENSIONISTAS DO BANCO DO BRASIL NO RIO GRANDE DO NORTE

PREZADO ASSOCIADO

Mantenha seu cadastro sempre em dia, junto à nossa Secretaria, para minimizar nossas distancias e você aproveitar todos os nossos serviços com mais conforto e comodidade.

ORGANOGRAMA DA AFABB-RN

ESTRUTURA ORGANIZACIONAL DA AFABB-RN, GESTÃO 2020/2021

O principal propósito deste modelo estrutural é apresentar uma melhor visualização das relações entre os diferentes setores da Associação, bem como identificar os membros da diretoria eleita, nomeados e contratados.

Este Organograma é importante para definir responsabilidades e limites, deixando evidente a cadeia hierárquica geral, configuração global dos cargos e da relação entre as **funções**, autoridade e subordinação na estrutura funcional da AFABB-RN.

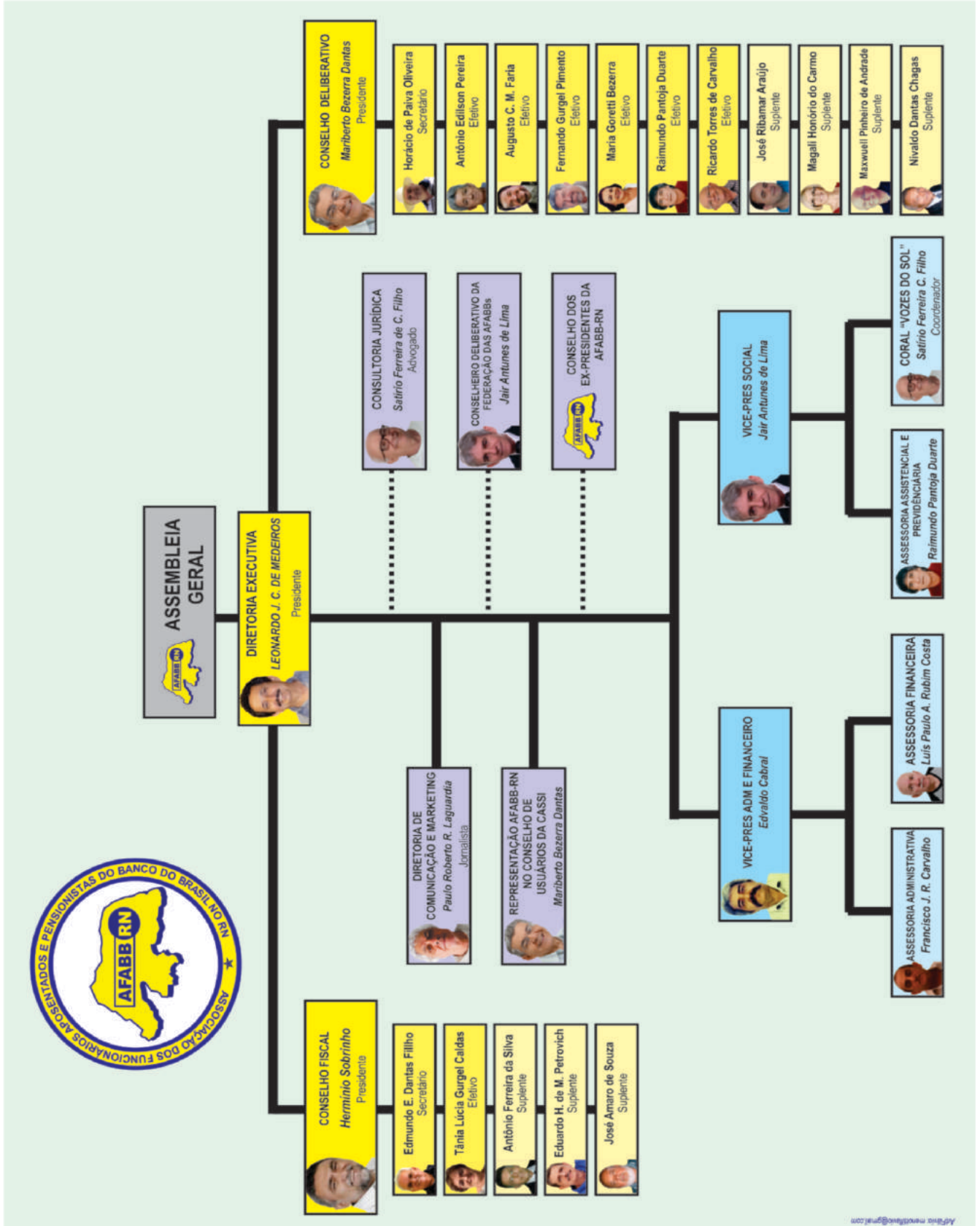

O EPITÁFIO DE DIOFANTO

Considerado um dos maiores matemáticos da Grécia Antiga, Diofanto (ou Diofante) viveu na Alexandria no Século III d.C., tendo sido o primeiro a utilizar símbolos no trato dos problemas matemáticos. Reconhecido por muitos como o Pai da Álgebra, ficou famoso pelos seus enigmas, conhecidos como *Problemas Diofantinos*. Pouco se sabe sobre sua vida, mas graças ao epitáfio gravado em seu túmulo, por um de seus discípulos, podemos calcular a idade com que morreu. O epitáfio diz:

"CAMINHANTE, aqui jaz o matemático Diofanto, e ao terminar de ler este epitáfio poderás descobrir a duração de sua vida. Diofanto passou um sexto da sua vida na infância. Desfrutou um doze avos da sua vida como adolescente. Viveu, como adulto, um sétimo da sua vida antes de se casar. Um quinquênio após, nasceu seu filho. Todavia, seu filho faleceu quando alcançou a metade dos anos que o seu pai chegou a viver. Depois quatro anos de dor profunda pela morte do filho, Diofanto morreu. Diga-me, caminhante, quantos anos viveu Diofanto?"

Resposta na página 15

Participe das atividades de nosso clube.

é família,
é esporte,
é lazer,
é integração social.

AABB
Natal

PASSATEMPO

www.recreativa.com.br



EDITORA
A RECREATIVA

HORIZONTAIS

- Invólucro para remessa ou guarda de correspondência, documento etc.
- Serviço de Atendimento Médico de Urgência / (Ingl.) A hora de maior congestionamento do trânsito da cidade
- Os extremos de... Campinas / O músico Russo (1960-1996), do "Legião Urbana"
- Roubo feito com violência / Sigla do estado brasileiro com o menor número de municípios
- Angustiar, oprimir no espírito
- Dispositivo de câmaras, para enquadrar o objeto que se deseja fotografar / O principal metal industrial
- Organização Mundial de Saúde / Apurar
- Uma consoante como X ou J
- Um tipo de pão / As iniciais do ator Harrison, de "O Fugitivo"
- Alçar, suspender
- Impresso com indicações de uso de um remédio / O oposto de nada
- O centro da... foto / Luminária fixada no teto
- Descrição pormenorizada de uma viagem.

VERTICAIS

- (Fig.) Servo, criado / Propriedade de uma substância qualquer de produzir uma impressão sobre o paladar
- O centro espacial e aeronáutico dos EUA / Que não tem mancha
- Os extremos da... viagem / Que pode ser considerado satisfatório
- O ex-presidente Gaspar Dutra (1883-1974) / Nome dado a várias espécies de formigas de porte pequeno, avermelhada, cuja ferroadada é dolorosa
- Irritada / O símbolo do lítio, elemento usado em baterias
- Aprimorar / Ter vertigens
- Ponta aguçada / Pequeno golfo / Porção de coisas finas que crescem ou estão bem juntas (pelos, penas etc.)
- Feito em pedaços
- Forte aversão ou repulsa / (Ingl.) Na guerra, setor mais avançado das tropas diante do inimigo.

	1	2	3	4	5	6	7	8	9
1									
2									
3									
4									
5									
6									
7									
8									
9									
10									
11									
12									
13									

SOLUÇÃO
 HORIZONTAIS: 1. Envelope, 2. SAMU, Rush, 3. Cs, Renato, 4. Rapina, RR, 5. Acertar, 6. Visor, Ago, 7. OMS, Valec, 8. Patal, 9. Sovado, HF, 10. Alveitar, 11. Bula, Tudo, 12. OI, Platon, 13. Rolêiro.
 VERTICAIS: 1. Escrava, Sabor, 2. NASA, Impolito, 3. Vm, Passavel, 4. Eunico, Lava-pé, 5. Enxada, Li, 6. Orma, Alomtar, 7. Pua, Bala, Turo, 8. Estragalhado, 9. Horric, Front.

A RECREATIVA
 A PRIMEIRA REVISTA DE PALAVRAS CRUZADAS DO BRASIL
 1950 · 2018



O TESTAMENTO DE UM MENDIGO

Agora no fim da vida
como mendigo que sou,
me sinto preocupado,
intrigado, e num momento,
me pergunto embaraçado,
se faço ou não testamento?

Não tendo, como não tenho,
e nunca tive ninguém,
pra quem é que vou deixar
tudo o que tenho: os meus bens?

Pra quem é que eu vou deixar,
se fizer um testamento,
minhas calças remendadas,
meu céu, minhas estrelas,
que não me canso de vê-las
quando ao relento, deitado,
deixo o olhar perdido,
distante, no firmamento?

Se eu fizer um testamento,
pra quem é que vou deixar
minha camisa rasgada
e as águas dos rios, dos lagos,
águas correntes, paradas,
onde às vezes tomo banho?

Pra quem é que vou deixar,
se fizer um testamento,
vaga-lumes que em rebanhos
cercam meu corpo de noite,
quando o verão é chegado?

Se eu fizer um testamento,
pra quem é que vou deixar,
mendigo assim como sou,
todo o ouro que me dá
o sol que vejo nascer
quando acordo na alvorada?
O sol que seca meu corpo
que o orvalho da madrugada
com sua carícia molhou?

Pra quem vou eu deixar,
se eu fizer um testamento,
os meus bandos de pardais
que ao entardecer, nas árvores,
brincando de esconde-esconde
procuram se divertir?
Pra quem é que vou deixar
estas folhas de jornais
que uso pra me cobrir?

Se eu fizer um testamento,
pra quem é que vou deixar
meu chapéu todo amassado,
onde escuto o tilintar
das moedas que me dão,
os que têm a alma boa,
os que têm bom coração?

E antes que a vida me largue,
pra quem é que vou deixar,
o grande estoque que tenho
das palavras "Deus lhe pague"?

Pra quem é que vou deixar,
se fizer um testamento,
todas as folhas do Outono
que, trazidas pelo vento,
vêm aos meus pés atapetar?

Se eu fizer um testamento,
pra quem é que vou deixar
minhas sandálias furadas
que pisaram mil caminhos,
cheias de pó das estradas,
estradas por onde andei
em andanças vagabundas?
Pra quem é que vou deixar
minhas saudades profundas
dos sonhos que não sonhei?

Pra quem é que vou deixar,
se eu fizer um testamento,
os bancos dos meus jardins
onde durmo e onde acordo
entre rosas e jasmims?



Pra quem é que vou deixar
todos os raios de luar
que me beijam cada mão
quando, num canto da rua,
eu as ergo em oração?

Se eu fizer um testamento
pra quem é que vou deixar
meu cajado, meu farnel,
e a marca deste beijo
que uma criança deixou
em meu rosto, perguntando
se eu era Papai Noel?

Pra quem é que vou deixar,
se fizer um testamento,
este pedaço de trapo
que no lixo encontrei
e que transformei em lenço
para enxugar minhas lágrimas
quando fingi que chorei?

Se eu fizer um testamento...

Testamento não farei!
Desses de papel passado,
que papeis eu não ligo,
agora estou resolvido:
o que tenho deixarei,
na situação em que estou,
pra qualquer outro mendigo,
rogando a Deus que o faça,
depois que eu tenha morrido,
ser tão feliz quanto eu sou!

A autoria deste poema, atribuída a Urbano Reis, é contraditória. Quem quer que o tenha escrito, tenha sido ou não um mendigo, toca no coração de cada um de nós. Que possamos refletir sobre tudo que possuímos: cada bem, cada conquista, cada sentimento, etc. e agradecer e compartilhar tudo que nos foi dado.



TURMA OURO BB ALECRIM - RN

Ocorreu, em 11 de dezembro último, no Restaurante Frutos do Mar, em Natal (RN), o “1º Encontro da Turma Ouro da Agência Alecrim” do Banco do Brasil S.A., a Metropolitana Alecrim-Natal (RN), num jantar em que houve muita emoção, confraternização e saudades dos papos sobre a época.

O encontro foi uma iniciativa do associado Edmundo Eugênio, Ex-Presidente da AFABB-RN, objetivando uma maior integração entre os colegas de trabalho de outrora.

O evento reuniu 70 (setenta) participantes, entre

aposentados, pensionistas e familiares, tendo os funcionários trabalhado nos anos 70 e início dos anos 80 sob o comando de Francisco Xavier Fernandes (Gerente) e Jason Gonçalves de Lima (Sub-Gerente), os quais revolucionaram a maneira de administrar, transformando aquela sucursal em agência-modelo do BB no país.

Esse primeiro encontro deverá servir de motivação para a realização de outros, periodicamente, como oportunidade para preservar e manter aceso o espírito de união dos colegas de trabalho.





ENTIDADES (1)

Muitos propagam a falta de necessidade de Associações e da criação de entidades de funcionalismo, argumentando que prevalecem interesses outros, ou que as pessoas não precisariam de entidades para defender seus direitos na justiça, questionando também, o pagamento das mensalidades, sem perceberem que isso significa uma fonte de recursos necessários nos orçamentos das entidades.

O que não se discute é que elas são as verdadeiras defensoras dos interesses dos funcionários, preservando, ainda, o sentimento de unidade, indispensável para se atingir os propósitos definidos nos estatutos. E para que cumpram seu papel, motivando todos os que almejam o crescimento individual e na busca de caminhos que contribuam para desenvolver ideias, projetos coletivos, mudança, visando o bem comum e o progresso, torna-se neces-

sária a participação da maioria, para que as decisões tenham legitimidade.

São muitas as entidades que, vinculadas ao funcionalismo do Banco do Brasil, vem fazendo o seu papel estatutário, revelando-se parceiras imprescindíveis na ação social e cultural que realizam, com expressões de exemplos de atitudes para o público externo, sempre com o objetivo de contribuir para o desenvolvimento sustentável.

Entidades como a PREVI, CASSI, AABB, FENABB, ANABB, AFABB, AAFBB, APABB, COOPEFORTE, Fundação Banco do Brasil, etc, são algumas delas, que mantem uma prática constante de abnegação no trato das questões sociais e públicas. A partir da próxima edição de nossa revista, começaremos a abordar cada uma dessas entidades, sua história, sua função e importância para todos nós.



ANABB
Associação Nacional
dos Funcionários do
Banco do Brasil

www.anabb.org.br
(84) 99680-5511

Colégio das Neves e Universidade Potiguar
O Associado da ANABB tem desconto dos seus filhos e netos.

DIRETORIA REGIONAL DO RIO GRANDE DO NORTE

A ANABB mais próxima do funcionalismo do Banco do Brasil
Ativos e Aposentados

Associe-se e fortaleça a nossa representação

Verifique os demais convênios

RESPOSTA DO DESAFIO

"CAMINHANTE, aqui jaz o matemático Diofanto, e ao terminar de ler este epitáfio poderás descobrir a duração de sua vida. Diofanto passou um sexto da sua vida na infância. Desfrutou um doze avos da sua vida como adolescente. Viveu, como adulto, um sétimo da sua vida antes de se casar. Um quinquênio após, nasceu seu filho. Todavia, seu filho faleceu quando alcançou a metade dos anos que o seu pai chegou a viver. Depois quatro anos de dor profunda pela morte do filho, Diofanto morreu. Diga-me, caminhante, quantos anos viveu Diofanto?"

$$\begin{aligned} & \rightarrow \frac{x}{6} \\ & \rightarrow \frac{x}{6} + \frac{x}{12} \\ & \rightarrow \frac{x}{6} + \frac{x}{12} + \frac{x}{7} \\ & \rightarrow \frac{x}{6} + \frac{x}{12} + \frac{x}{7} + 5 \\ & \rightarrow \frac{x}{6} + \frac{x}{12} + \frac{x}{7} + 5 + \frac{x}{2} \\ & \rightarrow \frac{x}{6} + \frac{x}{12} + \frac{x}{7} + 5 + \frac{x}{2} + 4 \\ & \rightarrow \frac{x}{6} + \frac{x}{12} + \frac{x}{7} + 5 + \frac{x}{2} + 4 = x \end{aligned}$$

RESOLUÇÃO

$$\begin{aligned} \frac{x}{6} + \frac{x}{12} + \frac{x}{7} + 5 + \frac{x}{2} + 4 &= x \\ \frac{14x + 7x + 12x + 42x}{84} + 9 &= x \\ \frac{75x}{84} + 9 &= x \\ 9 &= x - \frac{75x}{84} \\ 9 &= \frac{84x - 75x}{84} \\ 9 &= \frac{9x}{84} \\ x &= \mathbf{84} \end{aligned}$$

Portanto, Diofanto viveu 84 anos



NOSSO BANCO DO BRASIL ERA ASSIM...

AS RUMINANTES

Em textos anteriores, eu já falei das nossas dificuldades de moradia quando tínhamos que trabalhar em distantes e carentes cidades do interior do Brasil. Paralelamente, a nossa vida funcional no Banco do Brasil de outrora, às vezes, estava associada às coisas e animais do campo, mormente se o funcionário servia na Carteira Agrícola.

No entanto, nossa família não estava obrigada a se associar às lides agrícolas nem às coisas da pecuária, menos neste engraçado caso que foi, nitidamente, provocado por carência de moradia.

Ele era mais um que chegava àquela cidade onde o Banco do Brasil estava instalando uma nova agência. E sua família, como as dos demais colegas, também passou pelas mesmas dificuldades, inclusive com a falta de casa disponível para aluguel.

Depois de muito procurar, encontrou uma modesta casinha no arrabalde da cidade que, por ser distante do centro, tinha como vizinha dos fundos uma vacaria, com todos os direitos provenientes daquela vizinhança animal: mau cheiro, moscas indesejáveis, mugidos na madrugada e outras *coisitas más*.

E a coexistência, quase pacífica entre os familiares do nosso colega e as vacas do curral vizinho, existiu até certo dia,



quando a sua esposa resolveu fazer um bolo para a família e, inexplicavelmente, o “bolo solou”.

“*Simplesmente, ficou uma porcaria*”, enfatiza ela até os dias de hoje.

Então, ela, à vista daquela “porcaria”, tomada de ira, jogou o “bolo solado” por cima do muro em direção do curral das vacas.

No dia seguinte, quando ela já estava quase esquecida do seu fracasso culinário, alguém a chamou à porta de entrada da sua casa e ela foi atender.

– Bom dia, senhora! – disse um senhor, respeitosamente com seu chapéu de palha na mão.

– Bom dia, senhor!

E ouviu:

– Dona! Eu sou proprietário da vacaria por trás da sua residência.

E continuou:

– Eu vim agradecer o bolo que a senhora gentilmente jogou para as minhas vacas!

Daí, fez a seguinte ressalva:

– Mas eu gostaria de lhe pedir que, da próxima vez, mande apenas o bolo, porque faz quase 24 horas que elas (as vacas) estão mastigando o seu pano de prato!



FRANCISCO DE ASSIS BARROS (Ciduca), escritor e associado da AFABB-RN

Investimentos

Crédito

APP



Venha para a COOPERFORTE!

Associe-se à COOPERFORTE e aproveite taxas atrativas de crédito e investimentos, além de diferenciais exclusivos para os associados. Acesse www.cf.coop.br e saiba mais sobre a COOPERFORTE.



Autoatendimento

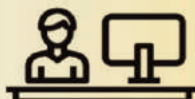

Postos de Atendimento



Central de Atendimento



COOPERFORTE

Nosso forte é Inovação